

Новые моторы Suzuki DT 9,9A / DT 15A



Модель 2014 года

Отличия от современных моделей

- Самый лёгкий в своём классе
- Новый дизайн
- Улучшена выхлопная система
- Улучшенная система фиксации мотора для движения задним ходом
- Многоступенчатый мелководный режим
- Удобство в транспортировке



Модель 2014 года

Самый лёгкий в своём классе

Сравнение со старой моделью

Suzuki DT 15A	Suzuki DT 15 (старый)
33 кг	38,5 кг

Уменьшение веса:

- Пластиковый поддон
- Изменённый дейдвуд
- Уменьшение корпуса

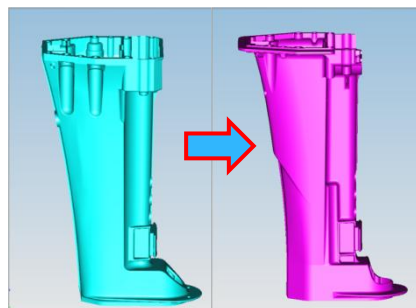

DT15A/DT9.9A

SUZUKI MARINE

Маховик легче на 1,7 кг

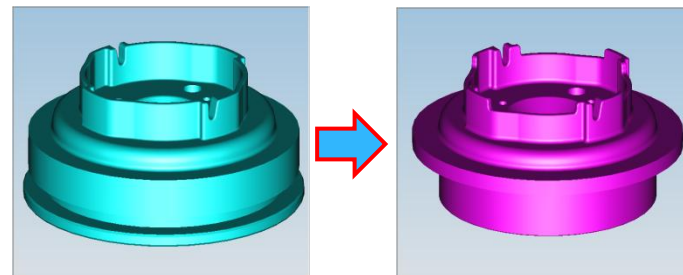

Модель 2014 года

Новый дизайн

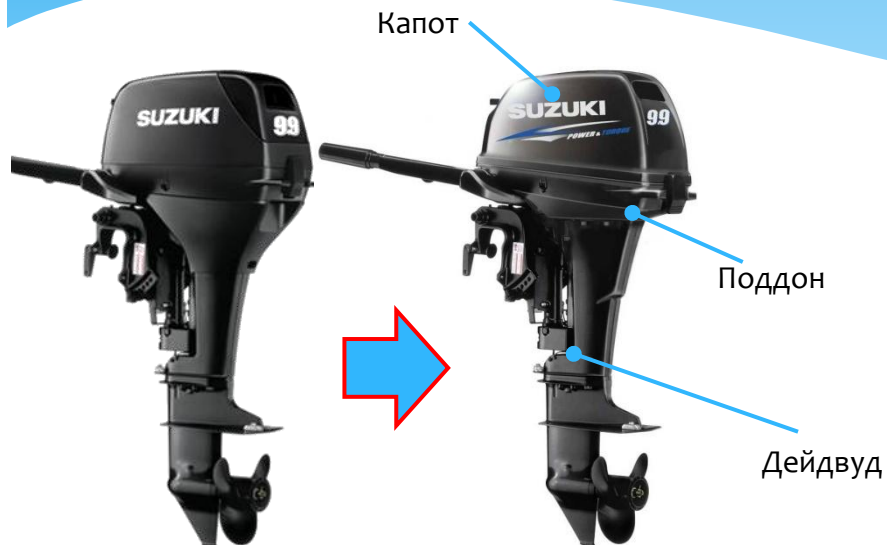

Новый дизайн наклейки



Улучшена выхлопная система

Благодаря изменениям в системе выхлопа работа моторов стала значительно тише.

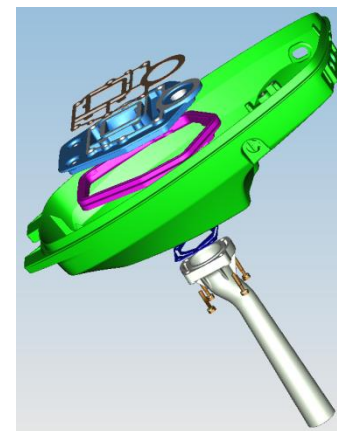
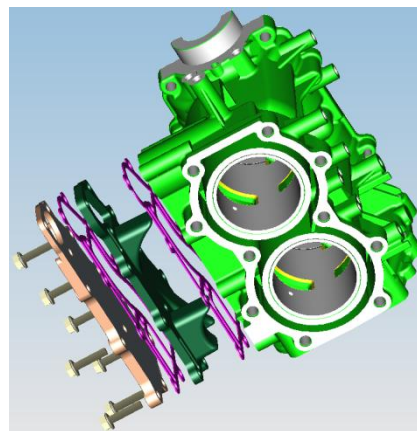

Модель 2014 года

Улучшена система фиксации мотора для движения задним ходом

Фиксация двигателя для движения задним ходом

заблокировано

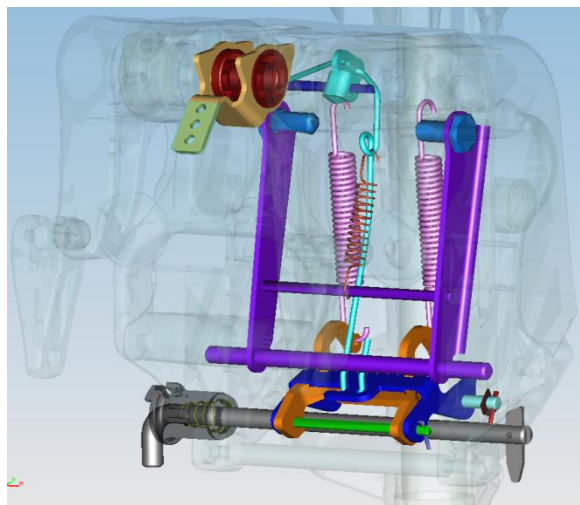

разблокировано

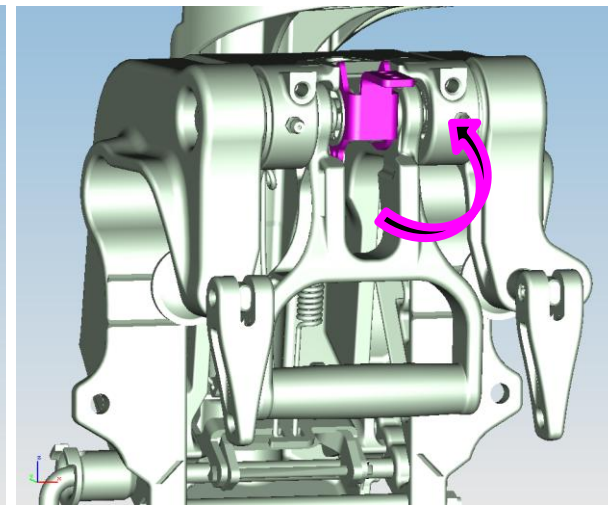
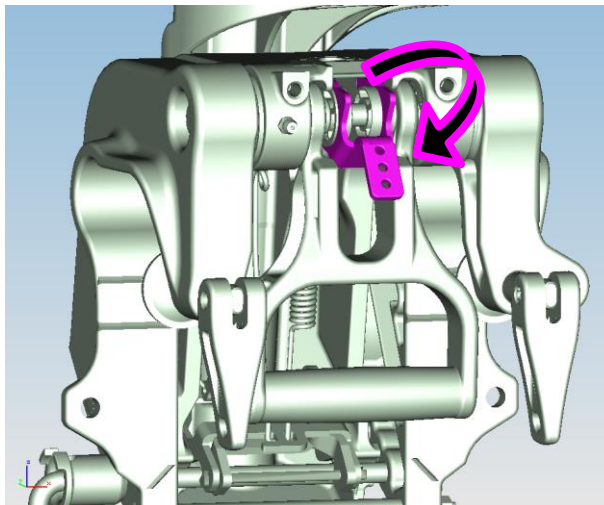

Модель 2014 года

Многоступенчатый мелководный режим

В новых двигателях применена многоступенчатая система для движения по мелководью.

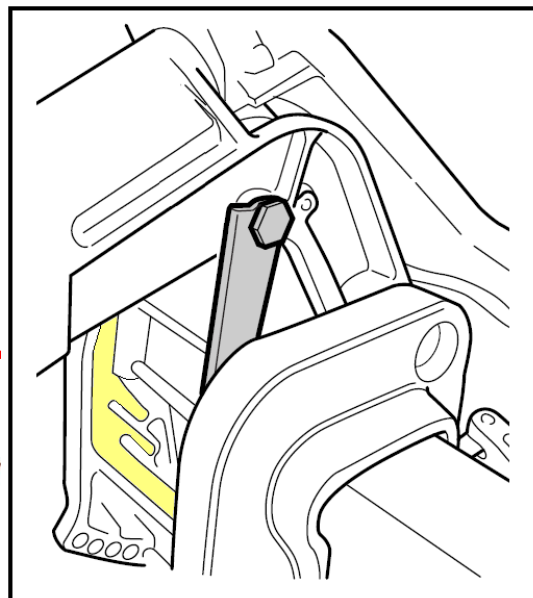
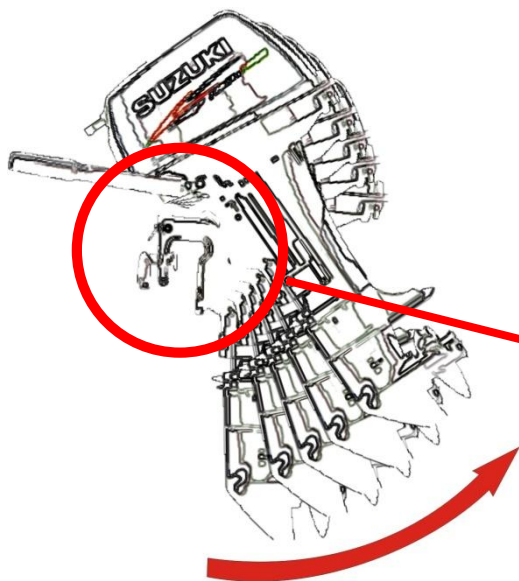

Модель 2014 года

Удобная транспортировка

Полностью переработана ручка для переноса мотора

Она стала более компактная

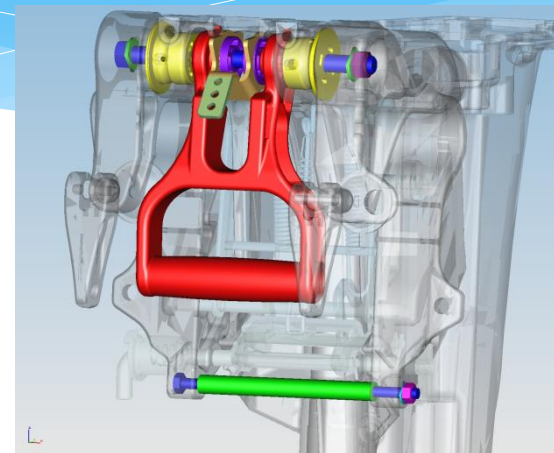
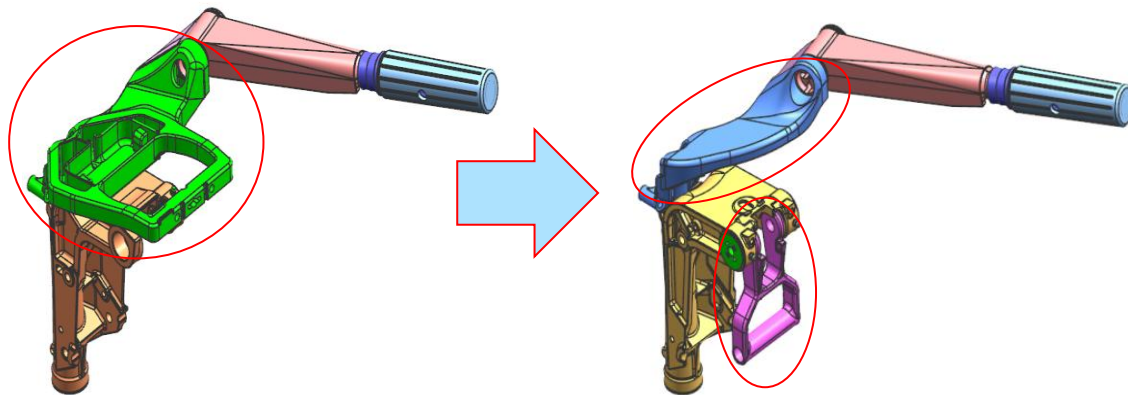

И легко складывается

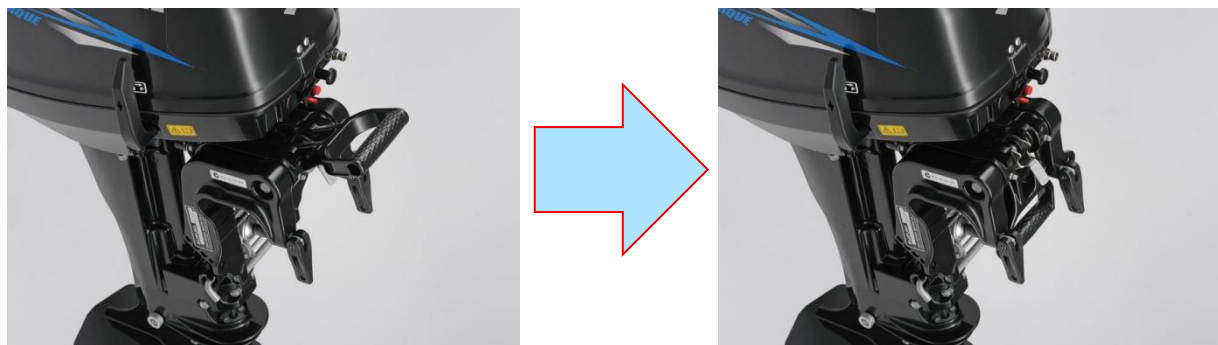

Модель 2014 года

Удобная транспортировка

Изменён дейдвуд, убраны пластиковые части. Теперь мотор удобно носить на плече



Модель 2014 года

Suzuki DT 9,9 A / DT 15 A

Новые Suzuki DT 9,9 A / DT 15 A

**В продаже к сезону
2014 года**



Модель 2014 года